

KLIMAKONWEKTOR KASETONOWY 600x600 2-RUROWY



KI-07
Rekomendowany sterownik

Certyfikacja:



Tabela techniczna

Model	KFC-CI-2T-300D3	KFC-CI-2T-500D3
Wydajność chłodnicza	1,97 / 3,00 kW	3,04 / 4,70 kW
Wydajność grzewcza	2,15/ 3,30 kW	3,26 / 5,00 kW
Pobór prądu	9 / 20 W	14 / 46 W
Przepływ powietrza	307 / 510 m ³ /h	493 / 850 m ³ /h
Ciśnienie akustyczne	25 / 30 dB(A)	30 / 44 dB(A)
Przepływ w chłodzeniu	0,34 / 0,53 m ³ /h	0,52 / 0,82 m ³ /h
Spadek ciśnienia w chłodzeniu	6 / 15 kPa	10 / 25 kPa
Spadek ciśnienia w grzaniu	7 / 15 kPa	11 / 24 kPa
Podłączenie hydrauliczne	Ø3/4"	Ø3/4"
Zasilanie	220-240 V / 1 / 50 Hz	
Przewody zasilające	(2+G)x2,50 mm ²	

SCHEMAT ELEKTRYCZNY

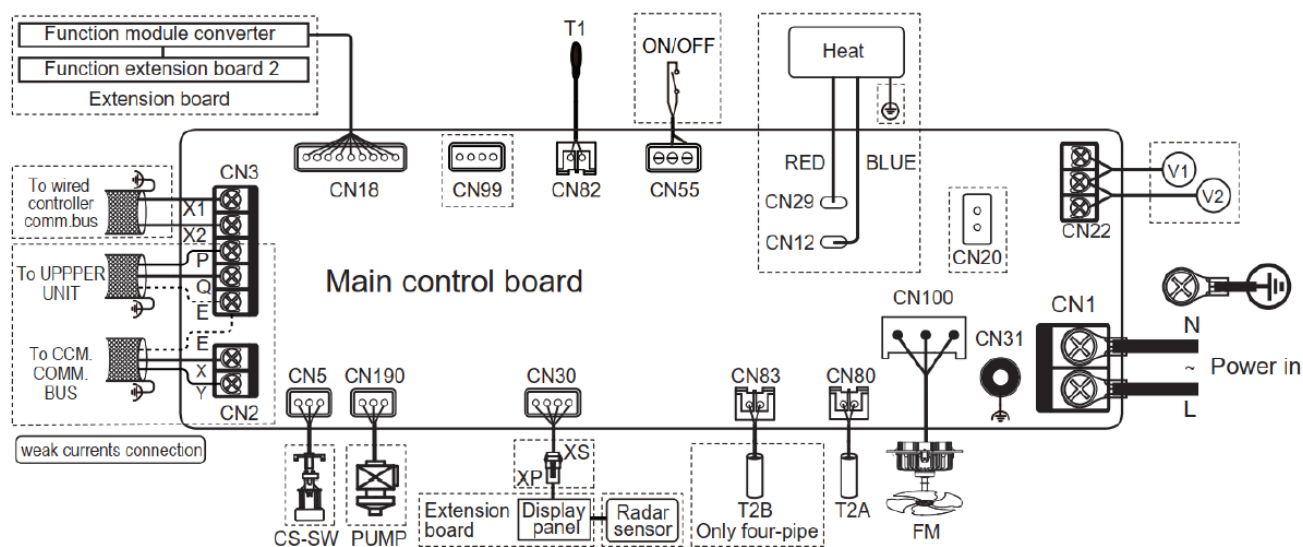

UWAGI:

(1) Dane i specyfikacje zawarte w tej karcie mogą ulec zmianie bez powiadomienia.

(2) Grafiki na tym arkuszu mają charakter orientacyjny i mogą różnić się od faktycznego urządzenia.

WYMIARY & WAGA

