



Kaysun  
by Frigicoll

ES

FR

JEZYKI

POLSKI

# KLIMAKONWEKTOR KASETONOWY 840x840 2-RUROWY



KI-04 S  
Rekomendowany sterownik

Certyfikacja:



## Tabela techniczna

Model	KFC-CIS-2T-700D3	KFC-CIS-2T-1000D3	KFC-CIS-2T-1200D3
Wydajność chłodnicza	3,75 / 6,50 kW	4,85 / 8,50 kW	6,20 / 10,50 kW
Wydajność grzewcza	4,10 / 7,50 kW	5,80 / 9,50 kW	6,90 / 12,00 kW
Pobór prądu	12 / 45 W	20 / 100 W	30 / 200 W
Przepływ powietrza	560 / 1190 m <sup>3</sup> /h	810 / 1700 m <sup>3</sup> /h	950 / 1950 m <sup>3</sup> /h
Ciśnienie akustyczne	21 / 37 dB(A)	27 / 47 dB(A)	32 / 52 dB(A)
Przepływ w chłodzeniu	0,70 / 1,20 m <sup>3</sup> /h	0,86 / 1,56 m <sup>3</sup> /h	1,02 / 1,73 m <sup>3</sup> /h
Spadek ciśnienia w chłodzeniu	14 / 30kPa	18 / 45 kPa	17 / 45 kPa
Spadek ciśnienia w grzaniu	14 / 30kPa	18 / 45 kPa	17 / 45 kPa
Podłączenia hydrauliczne	Ø3/4"	Ø3/4"	Ø3/4"
Zasilanie	220-240 V / 1 / 50 Hz		
Przewody zasilające	(2+G)x2,50 mm <sup>2</sup>		

## SCHEMAT ELEKTRYCZNY

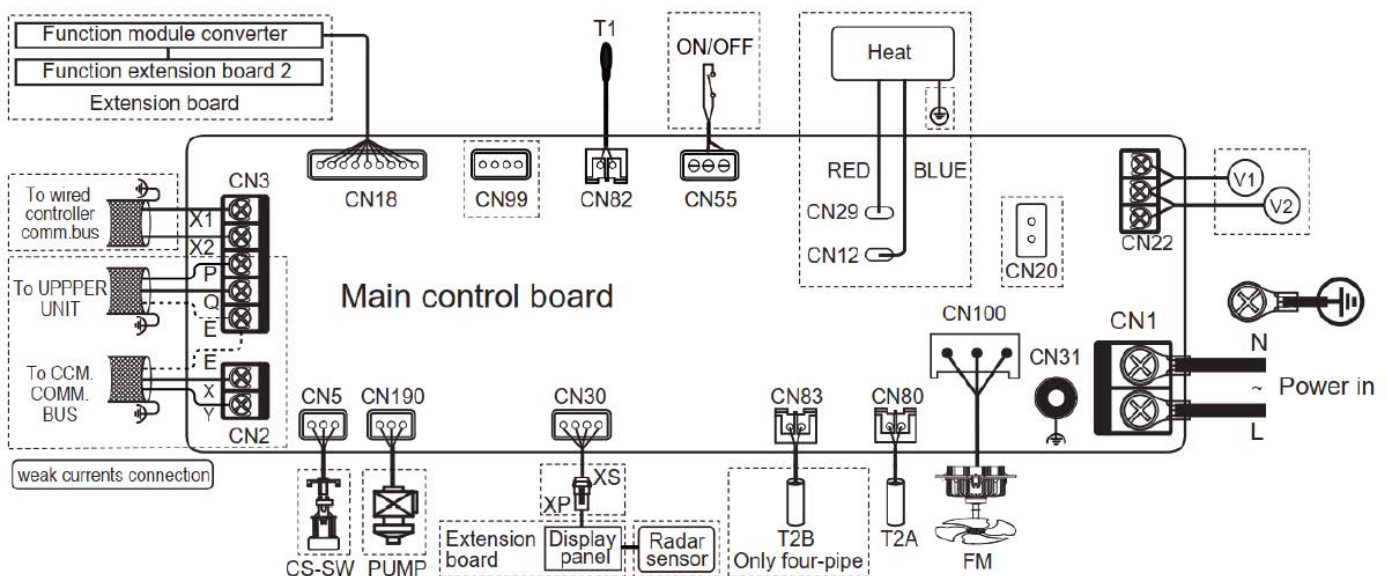

UWAGI:

(1) Dane i specyfikacje zawarte w tej karcie mogą ulec zmianie bez powiadomienia.

(2) Grafiki na tym arkuszu mają charakter orientacyjny i mogą różnić się od faktycznego urządzenia.

## WYMIARY & WAGA

