

KLIMAKONWEKTOR KASETONOWY 600x600 4-RUROWY



KI-07
Rekomendowany sterownik

Certyfikacja:



Tabela techniczna

Model	KFC-CI-4T-300D3	KFC-CI-4T-500D3
Wydajność chłodnicza	1,39 / 2,20 kW	2,62 / 4,10 kW
Wydajność grzewcza	2,28/ 3,50 kW	3,21 / 4,80 kW
Pobór prądu	4 / 20 W	14 / 46 W
Przepływ powietrza	295 / 510 m ³ /h	486 / 850 m ³ /h
Ciśnienie akustyczne	25 / 30 dB(A)	30 / 45 dB(A)
Przepływ w chłodzeniu	0,24 / 0,38 m ³ /h	0,45 / 0,73 m ³ /h
Spadek ciśnienia w chłodzeniu	5 / 12 kPa	10 / 24 kPa
Spadek ciśnienia w grzaniu	5 / 12 kPa	6 / 14 kPa
Podłączenie hydrauliczne	Ø3/4"	Ø3/4"
Zasilanie	220-240 V / 1 / 50 Hz	
Przewody zasilające	(2+G)x2,50 mm ²	

SCHEMAT ELEKTRYCZNY

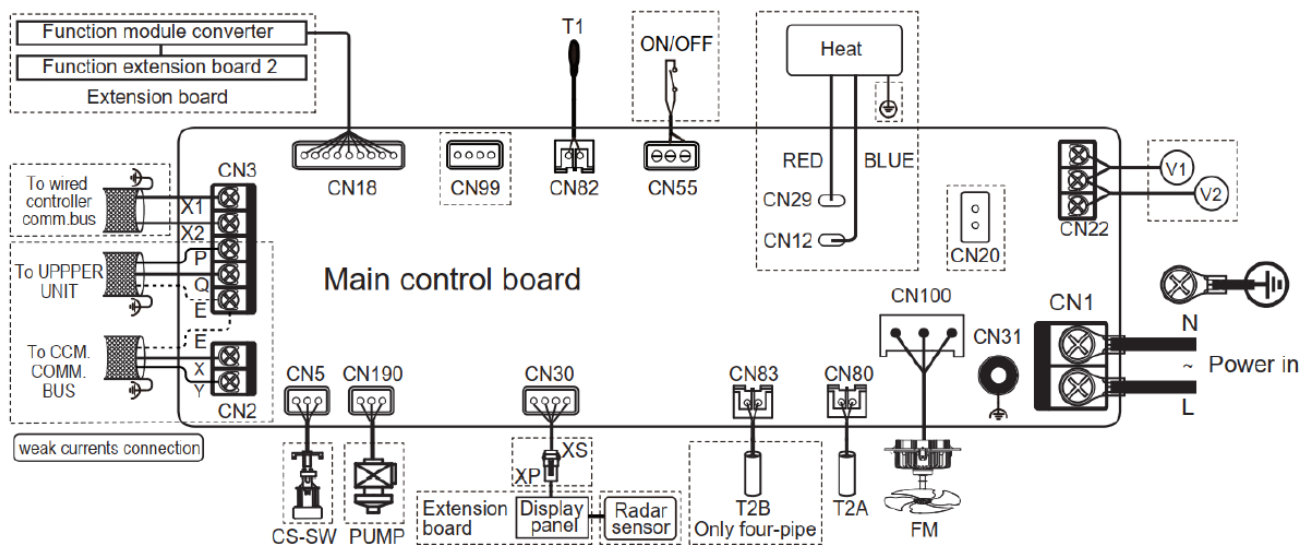

UWAGI:

(1) Dane i specyfikacje zawarte w tej karcie mogą ulec zmianie bez powiadomienia.

(2) Grafiki na tym arkuszu mają charakter orientacyjny i mogą różnić się od faktycznego urządzenia.

WYMIARY & WAGA

